

# オンボードシールドガイド ON-BOARD SHIELD GUIDE / OG-865028

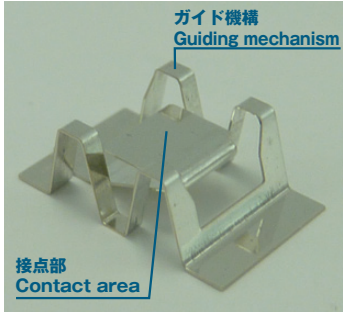

位置ズレ防止機構により、シールドケースグラウンディングの信頼性向上  
Displacement prevention mechanism improves grounding of shielding cans.

## 特長

## Feature

- ガイド機構によりケースの取付作業性が向上します。
- シールドケースのコーナー部でも使用が可能です。
- シールドケースを多点にてグラウンドすることで、シールド効果を向上させます。
- Guiding mechanism makes easy installation for shielding cans.
- Applicable even at corners of shielding cans.
- Multi-point contact with the shielding can provides higher shielding effectiveness.

## 材料

## Material

- ばね用りん青銅 (Snリフローめっき)
- Phosphor bronze for spring (Sn reflow plating)

## 参考取付仕様 / Reference Installation Specifications

適応板厚 / Applicable plate thickness : t=1.9以下 / t=1.9 or less

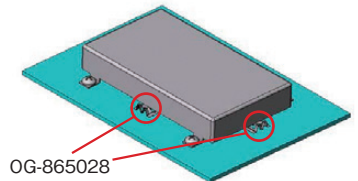
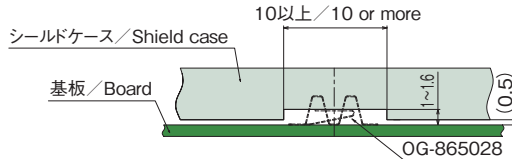
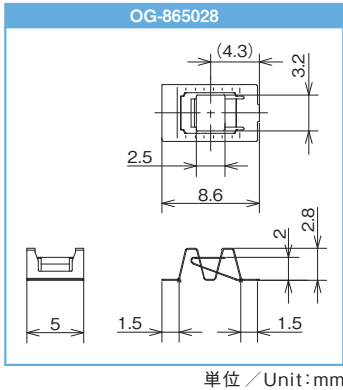

- ※本製品にシールドケースの保持機能はありません
- ※The product has no holding function for shielding cans.