

ハーネスリフター
HARNESS LIFTER / HLUL
1565ケーブルを浮かして保持する配線クランプ
Snap-mount spacer clamp

特長 Features

- ケーブルのスペーシングとクランプの2つの機能を兼ね備えています。
- Dual function, spacing and clamping.



スナップ取付 / Snap Mounting

Round hole
丸孔

材料 Material

- ナイロン6^{※1} (色調: ナチュラル) **UL94 V-2 (V-0^{※2})**
- Nylon 6^{※1} (Color: Natural)

※1 HL-26Lはナイロン66

HL-26L is made of Nylon 66

※2 V0タイプは品番末尾に“V0”が付きます。
(ロット数・納期はお問い合わせ下さい。)

For V0 type, “V0” is added to the end of the part No.

(With regard to lot size and lead time, please contact us.)

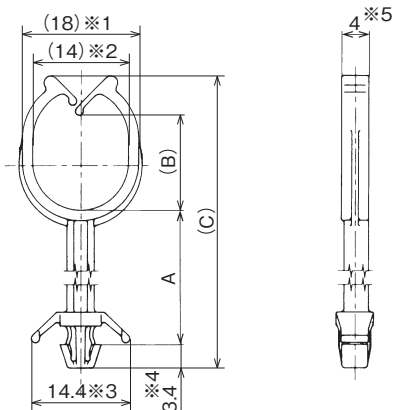

品番 Part No.	A	(B)	(C)	取付孔 Mounting hole size	取付板厚 Panel thickness	包装単位 Std. Package
UL HL-18-0	19.5		41.7	φ4.8 ^{+0.1}	0.5~2.3	1,000 個 / pcs.
UL HL-28-0	29.5	13.8	51.7			100 個 / pcs.
UL HL-38-0	39.5		62.4			1,000 個 / pcs.
HL-26L※	27.7	16.9	57.2		0.8~2.0	100 個 / pcs.

UL …UL1565 取得品 / UL1565 recognized product (単位 / Unit : mm)

※HL-26Lは若干形状が異なります。

HL-26L has a slightly different configuration from the others.

※1 : (23) ※2 : (14) ※3 : 17.8 ※4 : 4.9 ※5 : 5